

**GC-M1 XK**

# Bilancia elettronica pensile



**STABILIMENTO E PRODUZIONE**

**Laboratorio Metrologico LCD Srl**  
Via Generale Nastri, 23  
84098 Lancusi (SA)

**ASSISTENZA**

+39 089 954105  
+39 089 954279  
+39 335 8081596

**HELP DESK**

info@laboratoriometrologico.net  
www.laboratoriometrologico.net



GC-M1 XK racchiude innovazione tecnologica, design e cura dei particolari per soddisfare specifiche esigenze di mercato quali la vendita al dettaglio in pescheria o laddove ci sono problemi di spazio a banco.

Interamente in acciaio inox, è dotata di una tastiera a membrana impermeabile perfettamente rilegibile e di facile pulizia e di una stampante termica per scontrini easy loading. Gestisce fino a 9 operatori e 1000 PLU di cui 32x2 con tasto diretto.

## Caratteristiche

Display LCD retro-illuminato a LED

Portate disponibili:

- 6/15kg div. 2/5
- 12/30kg div 2/5 (opzionale)

Visualizzazione funzioni e programmazione intuitiva

## Opzioni

Piano frutta

Scheda di rete per collegare più strumenti in rete

Collegamento a batterie esterne da 12/24 volts

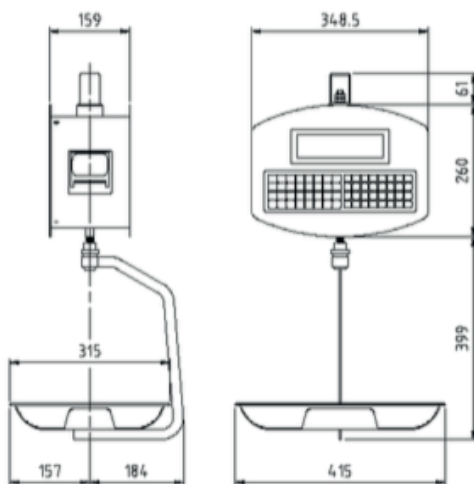

Operatori	6 (max 9)
PLU diretti	32 x 2
PLU memorizzabili	1.000
Intestazione scontrino	6 righe per 24 caratteri
Tare	16
Collegamento in rete	Opzionale fino a 6 bilance
Collegamento in rete wi-fi	Opzionale
Stampa logo	1 immagine
Aliquote IVA	7
Storno e riapertura scontrino	Sì
Settori merceologici	10
Stampa nome operatori	Sì
Stampa bar-code	Ean 13
Testi ingredienti	50
Reperti	6

### Modello

GC-M1 XK 6-15  
GC-M1 XK 12-30

### Portata max (Kg)

6/15  
12/ 30

### Divisione (g)

2/5  
2/5 (opzionale)

#### STABILIMENTO E PRODUZIONE

#### Laboratorio Metrologico LCD Srl

Via Generale Nastri, 23  
84098 Lancusi (SA)

#### ASSISTENZA

+39 089 954105  
+39 089 954279  
+39 335 8081596

#### HELP DESK

info@laboratoriometrologico.net  
www.laboratoriometrologico.net

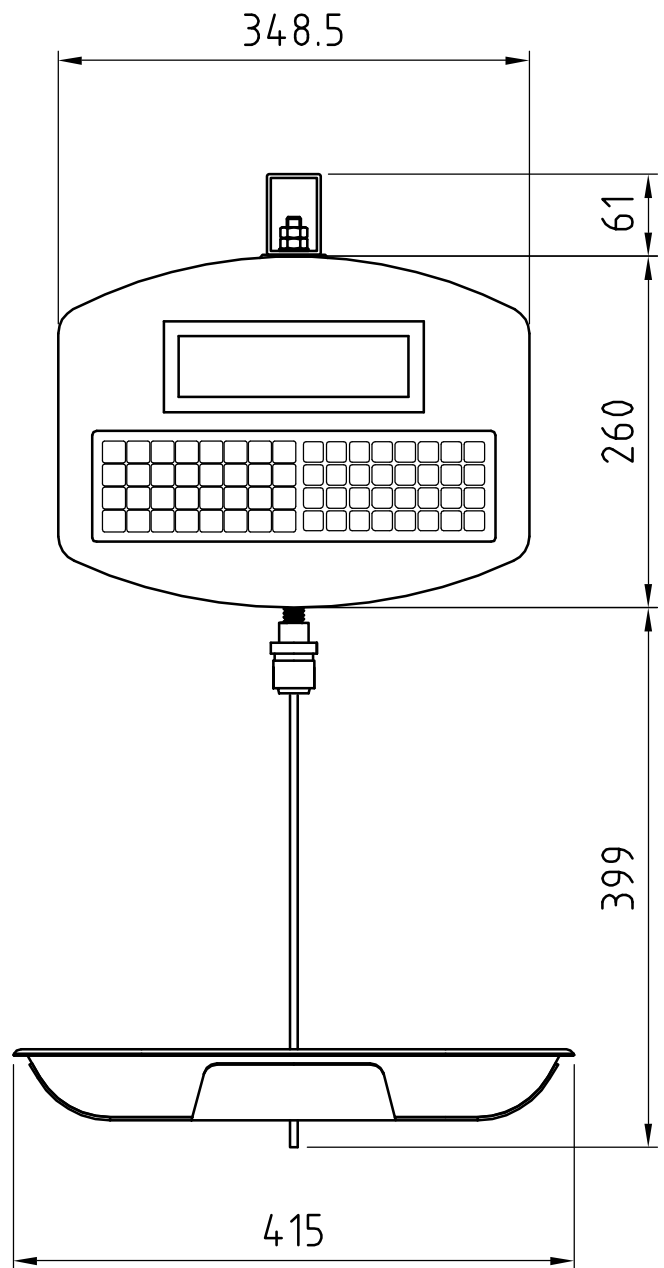
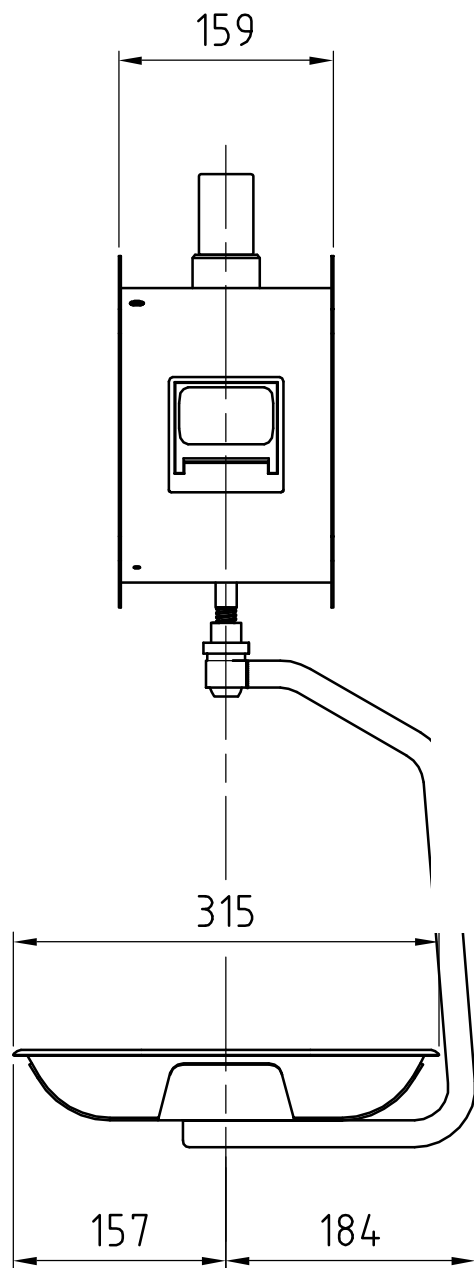

## MACH 120 XK - DIMENSIONI

