

GC-QUEEN ECO

Bilancia elettronica retail

Electronic weighing machine



Certificato di approvazione CE del sistema di garanzia della qualità della produzione N° IT-2166-063-D
CE Quality certificate no IT-2166-063-D

Normative e Direttive / Directives: EN 45501 - EN 55022 (89/336/CEE - 92/31/CEE - 93/68/CEE)

EN 60950 (73/23/CEE - 93/68/CEE)



Certificati di approvazione CE del tipo: 101-017

CE type-approval Certificate no 101-017

STABILIMENTO E PRODUZIONE

Laboratorio Metrologico LCD Srl
Via Generale Nastri, 23
84098 Lancusi (SA)

ASSISTENZA

+39 089 954105
+39 089 954279
+39 335 8081596

HELP DESK

info@laboratoriometrologico.net
www.laboratoriometrologico.net



LCD STRUMENTI
PER PESARE

NETTO kg	PREZZO EURO/kg	IMPORTO EURO
BANANE		
0,950	1,50	1,43
(PT= 0,050)		
GRANA PADANO		
0,116	12,50	1,45
FRAGOLE		
Pz. 1 x	2,50	2,50
VARI		
1,000	2,30	2,30
PEZZI 4 TOTALE		7,68
OP. 1	N.P. 13	

n 00000 007680



Esempio stampa dati di pesatura

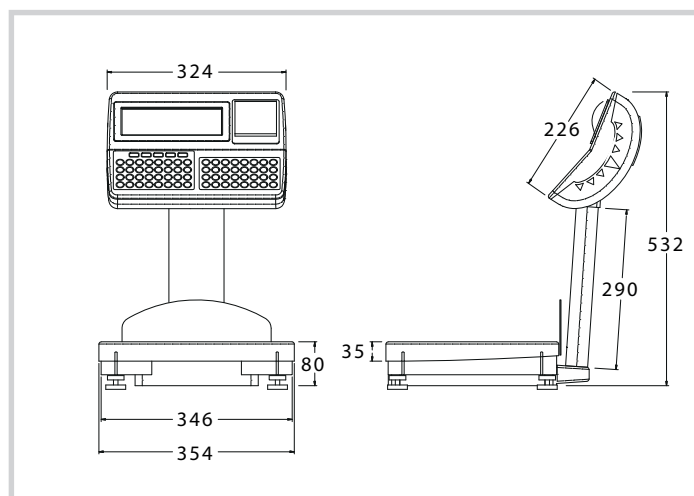

Caratteristiche

- Gestione orologio-datario interno
- Intestazione scontrino programmabile (5 righe da 26 caratteri)
- 100 PLU
- Stampante termica grafica 8dots/mm
Velocità: 70 mm/s
Larghezza carta: 57mm
- Stampa del codice a barre programmabile EAN13
- Funzione resto
- Riapertura scontrino
- Stornata delle transazioni
- Variazione rapida prezzi PLU
- Tara manuale, automatica o associata al PLU 2 operatori
- Visualizzazione sub-totale degli operatori
- Display LCD Custom retroilluminato Totale serale degli operatori e dei PLU
- Alimentazione a batteria 6V 12Ah per una lunga durata (circa 80 ore con risparmio batteria attivo)
- Portata 6/15 kg, div. 2/5 g

Features

- Automatic click (date and time)
- Programmable Ticket heading (5 lines per 26 characters each)
- 100 PLU
- Graphic thermal printer 8dots/mm
Paper width: 57mm
Speed: 70 mm/s
- Programmable EAN13 Barcode printing
- Change Function
- Ticket Re-opening
- Transactions void function
- Quick changing of PLU prices
- Manual, automatic of PLU associated tare 2 operators
- Operators' sub-total displaying
- Backlit LCD Custom Display
- Total evening of operators and PLU
- Power supply from 6V 12Ah accumulator for a long life (approximately 80 hours with the battery saving on)
- Available capacities: 6/15kg – 2/5g

STABILIMENTO E PRODUZIONE

Laboratorio Metrologico LCD Srl
Via Generale Nastri, 23
84098 Lancusi (SA)

ASSISTENZA

+39 089 954105
+39 089 954279
+39 335 8081596

HELP DESK

info@laboratoriometrologico.net
www.laboratoriometrologico.net